

# KOMPAKT



Ihr Partner für  
Industrie | Handel  
Technik | Entwicklung



## Schrauben genau nach Ihrem Wunsch

Unsere Schraubenfertigung verfügt über ein hohes Maß an Technik und Innovation und ist in Mittelitalien ansässig, wo das „Mekka“ der Schraubenproduktion in Europa ist.

Von der Vorentwicklung bis hin zum Serienteil bietet das motivierte Arbeiterteam alles aus einer Hand an. Wir entwickeln mit Ihnen zusammen an Ihrem konkreten Einsatzpunkt und erreichen damit ein Höchstmaß an Entwicklung – Realisierung – Standards für Ihre Anwendung.

Von M 2,2 bis M12 und in einer Länge von 3mm bis 200mm fertigen wir Schrauben mit metrischem Gewinde und einem Sondergewinde nach Ihrem Wunsch. Kombi-Schrauben mit Scheiben des Durchmessers von 5mm bis 50mm gehören ebenso zum „Standard“, wie die gängigen Werkstoffe Stahl (8.8 und 10.9-Festigkeitsklassen) oder auch Edelstahl A2 – (Festigkeitsklasse 70 oder 80). 90% unserer Produkte sind Sonderanwendungen und absolut kundenbezogen. Wir fertigen sehr viele Kombi-Teile mit U-Scheiben oder angespritzten Kunststoffteilen – siehe hierzu die Darstellungen – was uns massiv vom Wettbewerb abhebt. Unsere moderne Wärmebehandlung, die „normale Oberfläche“ und die „Vergütung“ runden unsere eigenen Möglichkeiten ab. In der nahen Fertigungsumgebung haben wir dann noch Partner, die uns mit den speziellen Oberflächen unterstützen, die wir nicht in der eigenen Produktion haben. Unser QS/QM-Standard ist durch die ISO 9001 und ISO TS 16949 (ab Sept. 2010) gesichert. Auch das Umweltaudit nach ISO 14001 war für uns die wichtige Herausforderung und natürlich selbstverständlich. Um die Produktqualität noch weiter zu unterstützen haben wir selbstverständlich für die Herstellung von automatengerechten Schrauben einige optoelektronische Aussuchmaschinen, die Ihre Verarbeitungsmaschinen nicht zum stocken bringen sollen und dürfen. In der Produktion arbeiten wir schwerpunktmäßig mit einem modernen CAD-System und auch nach dem System F.E.M. (Finite Elemente), was in der Branche wegweisend ist. Für unsere großen Kunden (z.B. Bauknecht!) machen wir die kompletten Anwendungstests in der laufenden Produktion wie z.B. Torsion Tests, „Load over Time“, Salzsprühnebeltests etc.



Sonderschraube mit Spezialkopf

Es bleibt noch zu sagen, dass wir auf modernsten 4 Stufen Pressen produzieren, ein geeignetes Lager mit ca. 3000 Palettenplätzen (für Ihre neuen Aufträge) haben und natürlich auch eine geeignete Vorratshaltung für Sie übernehmen können bis zur Versorgung vor Ort. Hier arbeiten wir mit Logistikpartnern zusammen.



Sonderschrauben – Schraube mit U-Scheibe und Kunststoffteil



Sonderschraube mit Ansatz



Schraube mit großem Kopf und Bohrung

# KOMPAKT



Ihr Partner für  
Industrie | Handel  
Technik | Entwicklung



Sonderschraube, Kombischraube und Sondergewinde



Sonderschraube mit Rändelung auf dem Kopf



Sonderschraube mit angerollter Scheibe und Sicherungspunkt



Sonderschraube mit farbigem Kopf



Sonderschraube mit 4-eckiger Scheibe



Gewindeformende oder gewindeschneidende Schrauben

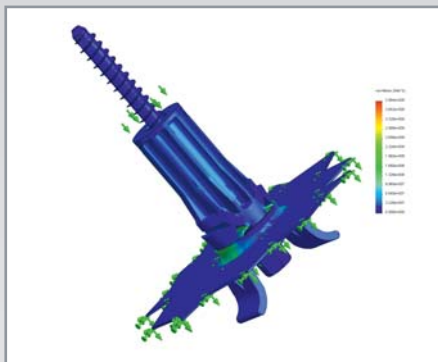

Simulation einer Sonderbefestigung für die weiße Ware

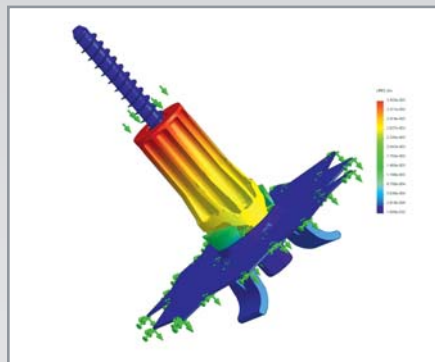

Simulation einer Sonderbefestigung für die weiße Ware

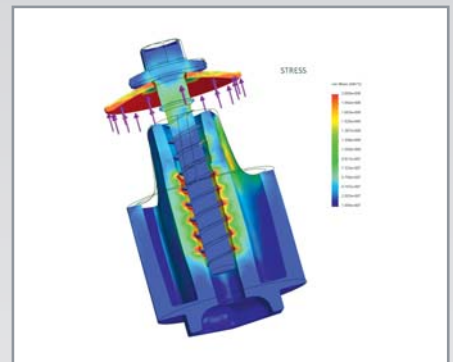

Setzsimulation I

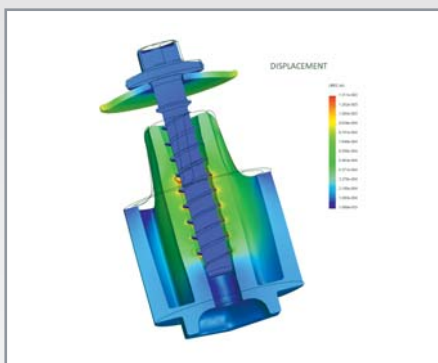

Setzsimulation II

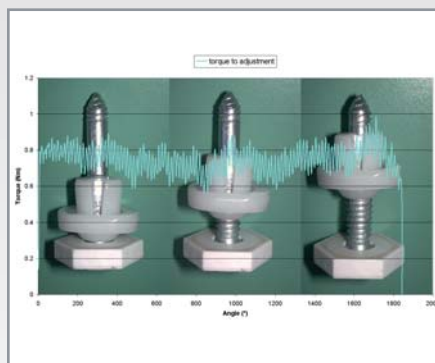

Setzverlauf beim Eindrehmoment

Ihre Anwendung -  
unsere gemeinsame  
Entwicklung - Ihr  
Markterfolg und Ihr  
Wettbewerbsvorteil -  
ist unsere  
Herausforderung.

# Ihr Spezialist für:

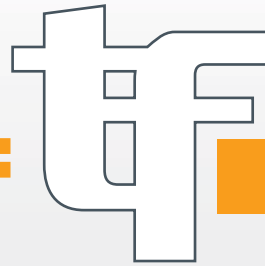

Ihr Partner für  
Industrie | Handel  
Technik | Entwicklung



■ Kaltformteile



■ Blindniete



■ Blindnietmuttern



■ Blechbiege-  
und Stanzteile



■ Wellensicherungen



■ Kunststoffspritz-  
technik und  
Kunststoffblastechnik

Spezial-Scheiben ■



Sonder-Muttern ■



Schrauben ■



Drehteile ■



Blindniet-Werkzeuge ■



**Fordern Sie  
unverbindlich Details an!**